

Einstellung Nadeldichtelement

Adjustment needle seal element

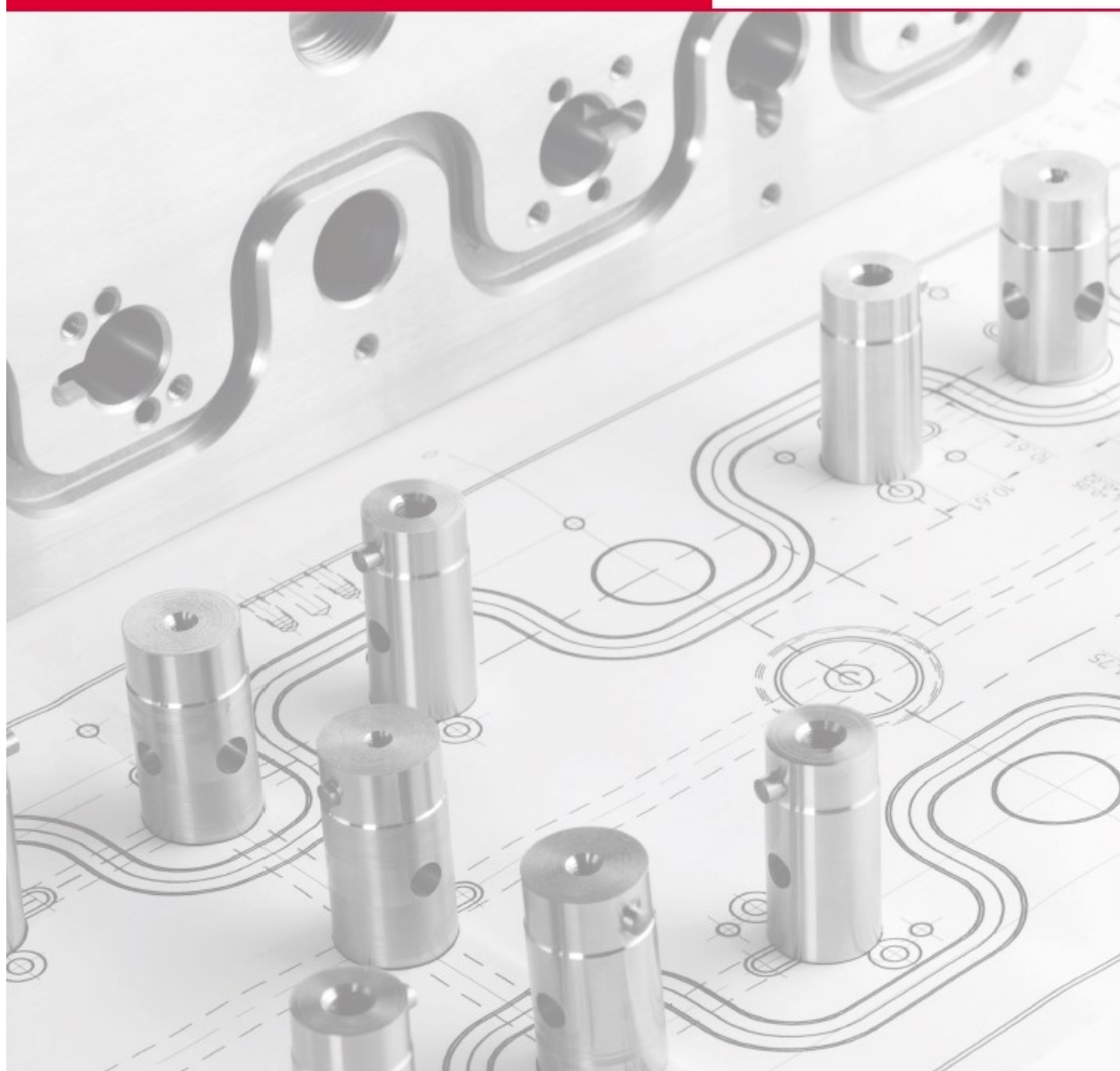

THE HEAT YOU NEED



Inhaltsverzeichnis

Table of content



Inhalt <i>Content</i>	Seite <i>Page</i>
1. Benötigte Werkzeuge <i>Required Tools</i>	3
2. Vorbereitende Maßnahmen <i>Preparatory steps</i>	4
3. Einstellen Nadeldichtelement <i>Adjustment needle seal element</i>	5
4. Einstellparameter <i>Setting parameters</i>	6
5. Service <i>Service</i>	7

1. Benötigte Werkzeuge

Required Tools



Zugwaage
Hanging scale



Adapter für Verschlussnadel
Adapter for closure needle



Maulschlüssel
Open-end wrench

2. Vorbereitende Maßnahmen

Preparatory steps



1.

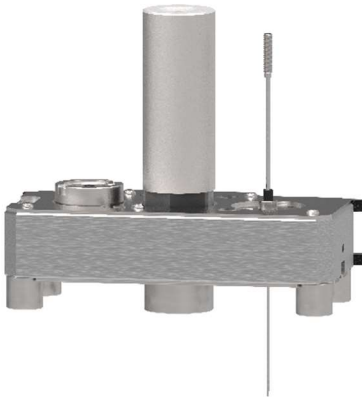

Sollte das System mit Kunststoff gefüllt sein, heizen Sie dieses bitte auf die unterste zulässige Verarbeitungstemperatur des verwendeten Kunststoffs, mit der eingebauten Verschlussnadel auf. Sobald der Kunststoff beginnt teigig zu werden, entfernen Sie die Verschlussnadel und Reinigen Sie diese mit einem fettlösenden Reiniger. Für die nachfolgende Einstellung darf sich kein Fett-/Schmierfilm auf der Verschlussnadel befinden, auch kein Handschweiß.

If the system is filled with plastic, please heat it to the lowest admitted working temperature of the used plastic. As soon as the plastic is getting pasty, please remove the closure needle and clean it with a fat-dissolving purifier. It is important that the closure needle is free of oil and grease for the following adjustment. Even hand perspiration will falsify the measurement.

3. Einstellen Nadeldichtelement *Adjustment needle seal element*



2.

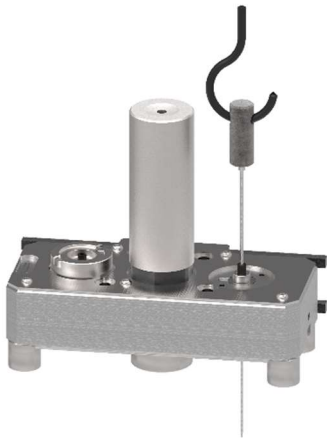

Schrauben Sie den Adapter auf das Gewinde der Nadel und hängen Sie Zugwaage an den Adapter.

Screw the adapter on the thread of the closure needle and hook the hanging scale on the adapter.

3.



Stellen Sie das Nadeleinstellteil so ein, bis die Waage die passende Zugkraft anzeigt.

Beachten Sie, dass bei der Ermittlung der Zugkraft die Gleitreibung vorliegen muss. Bitte nicht die Haftreibung aus dem Stillstand messen, da sonst der Stip-Slick Effekt das Ergebnis verfälscht.

Die Einstellparameter entnehmen Sie bitte der nachstehenden Tabelle.

Adjust the needle guide, until the scale shows the right traction.

Please notice that you need the sliding friction for the right adjustment of traction. Please do not measure the static friction out of standstill, because the stip-slick effect will falsify the measurement result.

Please find the setting parameters in the following table.

3. Einstellparameter

Setting parameter



Einheit <i>Unit</i>	Verschlussnadel <i>closure needle</i>			
mm	Ø 2,2	Ø 3,2	Ø 4,2	Ø 6,0
N	30 - 50	40 - 60	60 - 80	60 - 80

Wichtiger Hinweis: *Die Verschlussnadel und das Nadeleinstellteil müssen absolut sauber und fettfrei sein.*

Important advice: *The closure needle and the needle guide have to be absolutely clean and free of grease!*

4. Service

Service



- ↳ Ersatzteilbeschaffung
☎ +49 6451 230987-0
- ↳ Anwenderhotline
☎ +49 6451 230987-62
- ↳ Nutzen Sie unsere kostenlose Anwenderschulung
www.witosa.de/schulungen
- ↳ Besuchen Sie unsere kostenlosen Webinare rund um das Thema Heißkanaltechnik
www.witosa.de 
- ↳ Spare parts procurement
☎ +49 6451 230987-0
- ↳ Userhotline
☎ +49 6451 230987-62
- ↳ Take advantage of our free user training
www.witosa.de/en/service/training
- ↳ Visit our free webinars on hot runner technology
www.witosa.de/en 